

JOSKIN

www.joskin.com

GÜLLETECHNIK

TRANSPORT UND AUSBRINGUNG

VERKAUFSAKTION GÜLLEFÄSSER

- 150 bis - 250 € NETTO/m³

Bis zu 7 628 € NETTO Rabatt! Angebot gültig bis zum 31.01.25.
Dieses Angebot unterliegt unseren Geschäftsbedingungen.



Geballte Technik dank 40 Jahren Erfahrung!

9 Baureihen, 6 Pumpensysteme, 62 Modelle und über 900 Optionen

Pumpen-systeme

Um Ihr Güllefass richtig auszuwählen, ist es vor allem **wichtig, den Pumpentyp richtig zu wählen**. JOSKIN bietet mehrere an, die für verschiedene Verwendungen und Bedingungen entwickelt wurden.



VAKUUM

Das Vakuumsystem erzeugt einen Druckunterschied zwischen dem Inneren des Fasses und der Außenluft. Die Pumpe kommt nicht mit der angesaugten/geförderten Flüssigkeit in Berührung und trifft somit auf keine Fremdkörper.

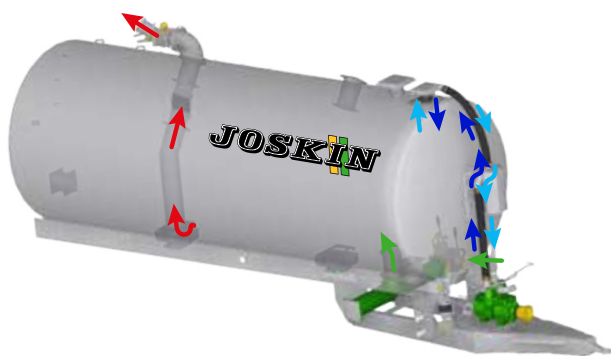

- Sehr gutes Preis-Leistungs-Verhältnis
 - Wenig Verschleiß und geringe Unterhaltskosten
 - Einfach und flexibel in der Benutzung
 - Geeignet für viele Pumpsituationen
- Erhältlich auf allen JOSKIN Güllefässern**

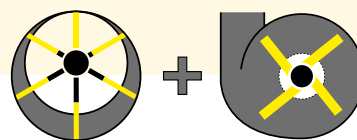

VACU-STORM

Das Vacu-Storm System vereint die Vorteile einer Vakuumpumpe zum Ansaugen und einer (Storm) Kreiselpumpe zum Verdrängen. Es ist eine ideale Lösung für Nutzer, die nach Flexibilität und hoher Leistung suchen.

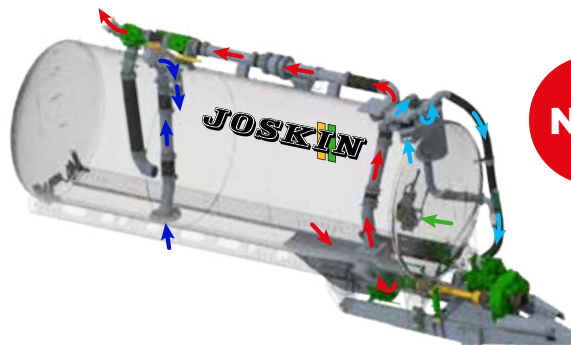

- Leistungsstark: ermöglicht das Ausbringen auf großen Breiten
 - Einfache und wirtschaftliche Wartung
 - Sehr hoher und gleichmäßiger Förderstrom
 - Flexibel: Geeignet für alle Pumpsituationen
 - Storm Druck: idealerweise 2,2 bar
- Erhältlich auf Volumetra, X-Trem2 und Euroliner**

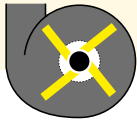

ZENTRIFUGALPUMPE (STORM)

Beim Storm-System wird die Gülle durch die Zentrifugalkraft, die durch die Rotation eines Propellers in ein exzentrisches Pumpengehäuse entsteht, aus der Pumpe befördert. So können höhere Fördermengen erreicht werden.

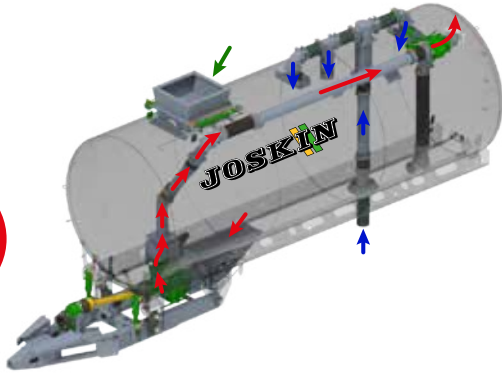

NEU

- Leistungsstark: ermöglicht das Ausbringen auf großen Breiten
 - Wenig Verschleiß und geringe Unterhaltskosten
 - Gute Verteilung für eine große Arbeitsbreite
 - Druck: idealerweise 2,2 bar
- Erhältlich auf Modulo2, Volumetra und Euroliner**

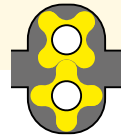

DREHKOLBENPUMPE

Dieses System nutzt die mechanische Wirkung von zwei keulenförmigen Rotoren, deren Rotation auf der Saugseite ein Vakuum erzeugt, durch das die Gülle in das Pumpengehäuse gezogen werden kann. Es hat einen geringen Platzbedarf bei hoher Kapazität und kann zum Umfüllen von Gülle verwendet werden.

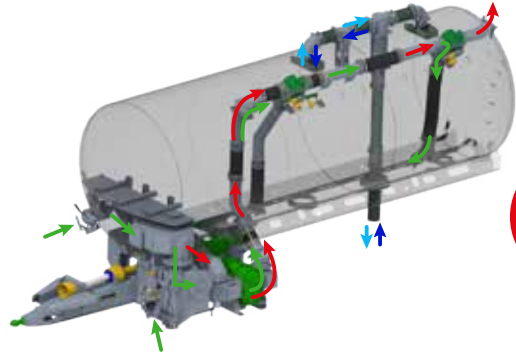

NEU

- Hoher Füll-/Entleerungsdurchfluss
 - Möglichkeit dickere Gülle zu pumpen
 - Große Saugtiefen möglich
 - Druck: idealerweise 2 bar (max. 6 bar)
- Erhältlich auf Volumetra, Tetrax2, Cobra2, X-Trem2, Euroliner und Tetraliner**



SCHNECKENPUMPE

Die Schneckenpumpe nutzt die mechanische Wirkung einer Exzentrerschnecke zum Ansaugen und Verdrängen der Gülle. Mit dieser Pumpe kann man dicke Gülle auch durch lange Schläuche saugen und verdrängen sowie von einer Grube in eine andere befördern.

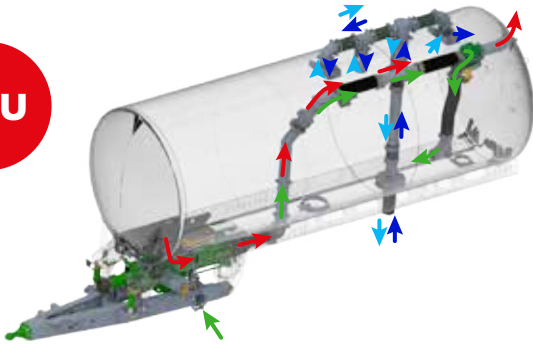

NEU

- Hohe Geschwindigkeit beim Befüll-/Entleerungsvorgang
 - Einfache und wirtschaftliche Wartung
 - Große Saugtiefen möglich
 - Druck: idealerweise 2 bar (max. 6 bar)
- Erhältlich auf Modulo2, Volumetra und Cobra2**

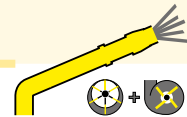

GARDA/JULIA PUMPE

Das mechanisch angetriebene Garda/Julia-System kombiniert 2 Pumpen: eine Zentrifugal- und eine Vakuumpumpe. Die Zentrifugalpumpe kann auf 6 bar ansteigen, um in Bergregionen auszubringen.

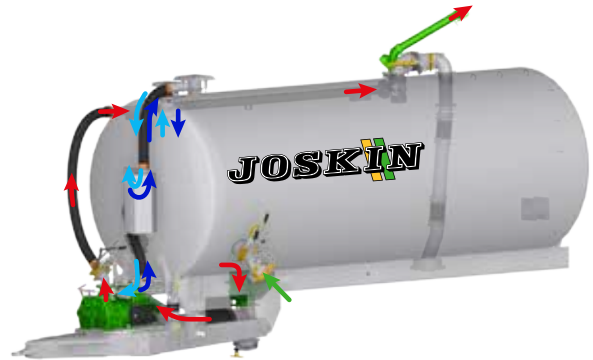

- Vielseitig (Zentrifugal- oder Vakuumpumpe)
 - Geringe Wartungskosten
 - Ideal für Bewässerungsarbeiten
 - Ideal für steile und schwer zugängliche Regionen
 - Zentrifugaldruck: max. 6 bar
- Erhältlich auf Alpina2, Modulo2 und Volumetra**



Ansaugarme Ø 200 oder 250 mm

Für noch mehr Komfort können die JOSKIN* Güllefässer mit einem optionalen Ansaugarm ausgestattet werden. Diese Ausrüstung bietet Ihnen einen **besonders interessanten Zeitgewinn**: Sie können nun Ihr Fass füllen, während Sie in Ihrem Schlepper sitzen!

**Ausgenommen Alpina2 Baureihe*

MEHR INFOS



Selbsttragender Ansaugarm am Frontkraftheber des Schleppers: beste Sicht



Der selbsttragende Ansaugarm am Frontkraftheber des Schleppers ermöglicht **weniger Manöver** und lässt das Gestänge beim Tanken ausgeklappt. Neben dieser erheblichen Zeitersparnis ist der beste Vorteil dieses Systems zweifellos die **Sichtbarkeit** durch den Seitenversatz nach rechts und das scherenförmige Einklappen vor den Vorderrädern des Schleppers.

- Möglichkeit Güllefässer ohne Ansaugarm mit breiten Gestängen auszustatten
- Gute Sicht auf den Ansaugarm
- Minimaler Platzbedarf durch doppeltes Einklappen





FrontJUMBO 8" (200 mm) links und rechts: die wirtschaftlichste Variante

Der JUMBO ist eine vernünftige Investition, um **das Aufhängen von Schläuchen zu vermeiden**, vor allem wenn es sich um eine schwere Leitung von Ø 200 mm handelt.

- Umkehrbarer Frontarm für links- oder rechtsseitiges Pumpen
- Ansaugen der Gülle über einen Trichter zum Anschluss an den Lagertank oder am Boden
- Bedienung durch einen sequentiellen Block
- Hydraulikfilter für eine längere Lebensdauer des Hydrauliksystems
- **Einfacher, sicherer und automatischer Arm**



Gelenkiger Ansaugarm: der Vielseitigste

JOSKIN bietet **einen gelenkigen, standardisierten Ansaugarm**, der mit zahlreichen Optionen ausgestattet werden kann, um sich an verschiedene Arten von Gruben anzupassen.

- Selbsttragende oder eingebaute Version
- Durchmesser von 200 mm (8") oder **250 mm (10")**
- Gerader Arm, abgewinkelter Arm, mit oder ohne Turbo oder ausgestattet mit einer hydraulischen Verlängerung
- Längere Lebensdauer durch dünnflüssigere Hydraulikleitungen aus starren Schläuchen



Ansaugrüssel mit vorderem Drehpunkt: der Effizienteste



Der Vorteil des an der Vorderseite des Behälters befestigten Ansaugrüssels ist, dass er dem Fahrer bei der Handhabung des Güllefasses eine **ausgezeichnete Sicht** bietet. Er kann beim Pumpen in einen Container oder eine oberirdische Grube einen maximalen Hubwinkel und beim Pumpen in eine unterirdische Grube einen maximalen Tauchwinkel erreichen.

- 340° Schwenkung mit Sicherheitsschalter
- Manuelle oder automatische Ablage mit Isobus als Option
- Geeignet für alle Ausbringergeräte
- 2 Längen des Ansaugrüssels mit verschiedenen Ausrüstungsmöglichkeiten: teleskopische Vorrichtungen, Turbofüller, Ansaugen auf Trichter, usw.



JOSKIN

GÜLLER

AKTION AM M³

Bis zu - 7 628 € NETTO

Angebot gültig bis zum 31.01.25.

Behälter sind immer von innen und außen verzinkt für dauerhaften Korrosionsschutz + Lackierung auf der Verzinkung möglich

Vorausrüstung für Ausbringergeräte und Hubwerk (Kategorie 2)

Große Auswahl an Bereifung

Luftkompressor für die Reifendruckregelanlage





FÄSSER

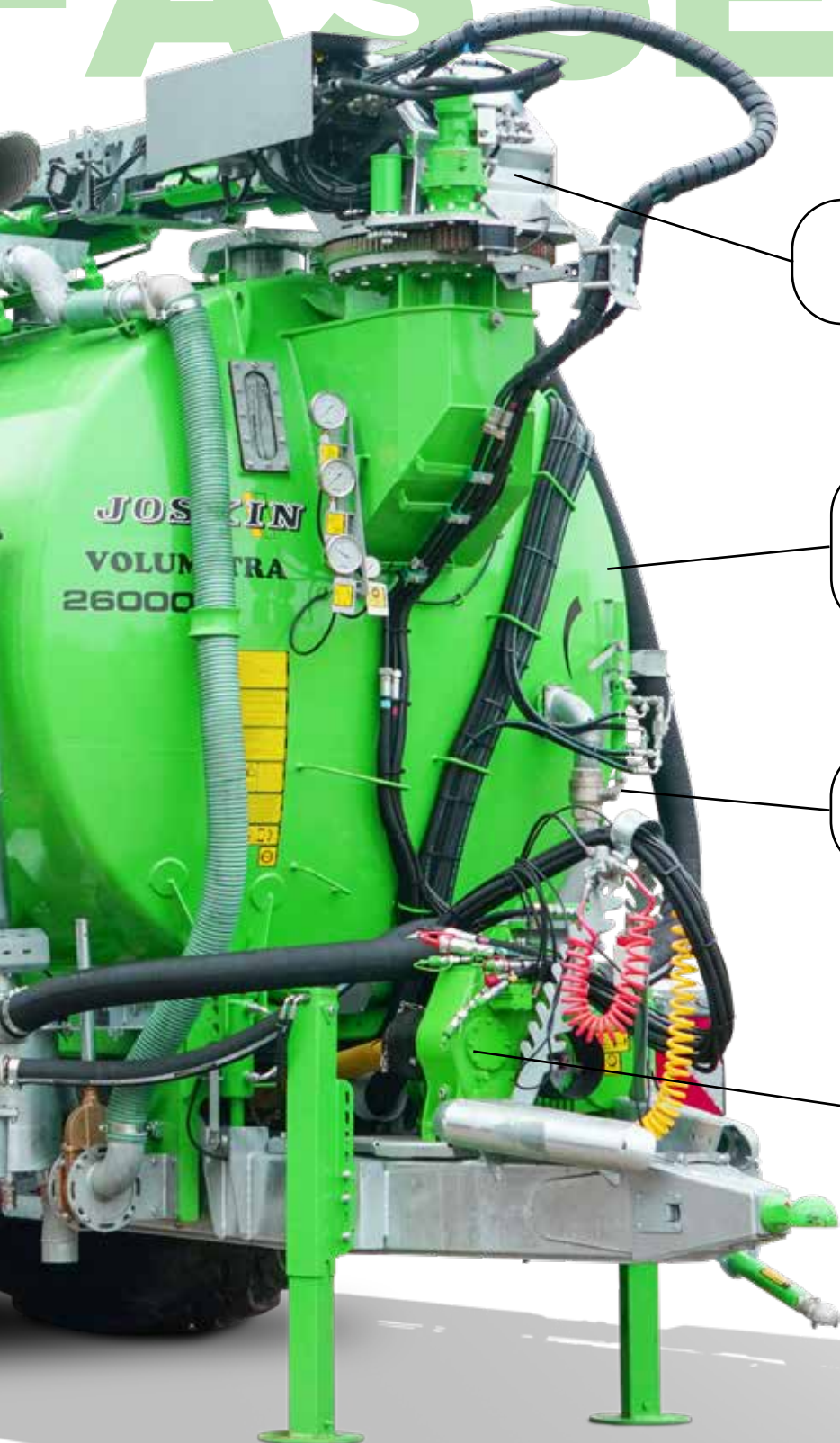

Fässer kompatibel mit einer großen Auswahl an Ansaugarmen oder Pumparmen

Modulare Maschinen, die im Laufe der Zeit dank zahlreicher Vorausrüstungen und eines Katalogs mit mehr als 900 Optionen nachgerüstet werden können

Automatisierte und kontrollierte Steuerung für alle Schleppermarken

Fässer mit einer großen Auswahl an Pumpen kompatibel

Scannen Sie den QR-Code, und konfigurieren Sie Ihr Güllefass in nur wenigen Klicks!



Breites Sortiment an Güllefässer

Mit **40 Jahren Erfahrung** und bisher über **40 000 verkauften Güllefässern** verfügt JOSKIN über eine technische Expertise, die auf der internationalen Bühne weithin anerkannt ist. Von den einfachsten bis hin zu den technisch anspruchsvollsten Güllefässern erfüllen unsere Maschinen hohe Anforderungen an Zuverlässigkeit, Robustheit, Sicherheit und Kundendienst mit einem personalisierten Ersatzteilbuch, was Ihre JOSKIN Maschine zu einem sicheren Wert auf dem internationalen Markt macht.

Selbsttragende Fahrgestelle



Ein Großteil unseres Sortiments basiert auf einer **selbsttragenden Struktur** (Fahrgestell **A**, das über seine gesamte Länge mit dem Behälter **B** verschweißt **C** ist).

- Gleichmäßig verteilte Zugspannungen
- Geringeres Gesamtgewicht
- Bessere Manövrierfähigkeit
- Niedrigerer Schwerpunkt = bessere Traktion und Sicherheit auf unebenem Gelände

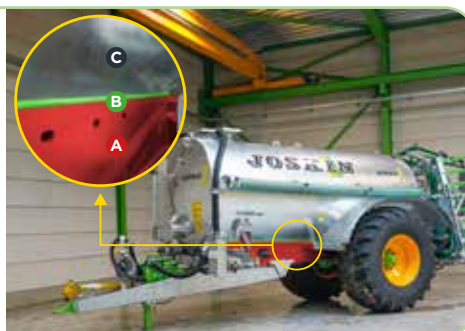

- 175 € NETTO/m³
= bis zu - 1 408 €

Alpina2 (4 Modelle)
Ideal für Bergregionen
Volumen: 6 031 bis 8 043 l
Einachser (tiefliegende Bauweise)
Pumpen:



- 175 € NETTO/m³
= bis zu - 3 185 €

Modulo2 (17 Modelle)
„Unendlich“ modulares Fass
Volumen: 2 529 bis 20 185 l
Ein- oder Zweiaxser
Pumpen:





- 150 € NETTO/m³
= bis zu - 2 340 €

Cobra2 (6 Modelle)

Das sehr kompakte Fass - Champion auf dem Feld

Volumen: 11 800 bis 15 600 l

Einachser mit großem Raddurchmesser

Pumpen:



- 200 € NETTO/m³
= bis zu - 3 280 €

Tetrax2 (4 Modelle)

Ideal zur Vermeidung von Bodenverdichtung

Volumen: 10 755 bis 16 400 l

4 Räder mit großem Durchmesser auf derselben Achslinie

Pumpen:

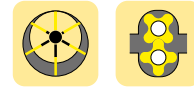

- 200 € NETTO/m³
= bis zu - 5 666 €

Volumetra (10 Modelle)

Großes Volumen auf selbsttragendem Fahrgestell

Volumen: 12 763 bis 28 331 l

Zwei- oder Dreiachser

Pumpen:



- 250 € NETTO/m³
= bis zu - 7 628 €

X-Trem2 (8 Modelle)

Das Fass, das die Grenzen des (E)X-tremen verschiebt

Volumen: 16 490 bis 30 510 l

Zwei- oder Dreiachser

Pumpen:



- 250 € NETTO/m³
= bis zu - 7 000 €

Tetraliner (6 Modelle)

Das geländegängige Güllefaß

Volumen: 21 055 bis 28 000 l

Dreiachser (je nach Modell Tandem mit Blattfederung oder Luftfederung hinten, mit oder ohne selbsttragendem Dolly vorne)

Pumpen:

Max. 4 t

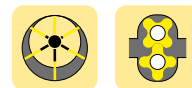

Unabhängige Fahrgestelle



Einige Fässer sind auf einem **unabhängigen Universalfahrgestell** montiert, wodurch sie sich besonders für schwere Arbeiten eignen.

- Konzentration aller Spannungen direkt auf das Fahrgestell (Rundumschutz des Behälters)
- Kompatibel mit allen Ausbringetechniken
- Angepasste Lastverteilung entsprechend dem Gewicht der Ausbringetechnik



- 225 € NETTO/m³
= bis zu - 4 542 €

Quadra (3 Modelle)

Großes Volumen - robust und besser geeignet für schwieriges Gelände

Volumen: 15 501 bis 20 185 l

Zweiachser (Hydro-Tandem) mit unabhängigem Fahrgestell und Verstärkungswinkeleisen

Pumpe:



- 250 € NETTO/m³
= bis zu - 7 513 €

Euroliner (6 Modelle)

Großes Volumen - besser geeignet für Straßenfahrten

Volumen: 20 053 bis 30 053 l

Dreiachser (Hydro-Tridem) mit unabhängigem Fahrgestell und Verstärkungswinkeleisen

Pumpen:





Alpina2



**KAMPAGNE
- 175 € NETTO/m³**



Modulo2



**KAMPAGNE
- 175 € NETTO/m³**



Cobra2



**KAMPAGNE
- 150 € NETTO/m³**



Tetrax2



**KAMPAGNE
- 200 € NETTO/m³**



X-Trem2



**KAMPAGNE
- 250 € NETTO/m³**



Volumetra



**KAMPAGNE
- 200 € NETTO/m³**



Quadra



**KAMPAGNE
- 225 € NETTO/m³**



Euroliner



**KAMPAGNE
- 250 € NETTO/m³**



Tetraliner



**KAMPAGNE
- 250 € NETTO/m³**

Die JOSKIN Vorteile

Nachverfolgung und Qualität im Laufe der Zeit gesichert



Die Beherrschung **der Forschung und Entwicklung**



Die Beherrschung der **automatisierten Fertigung**



Die Beherrschung der **Oberflächenbehandlungen (Verzinkung und Lackierung)** für eine Qualitätssicherung

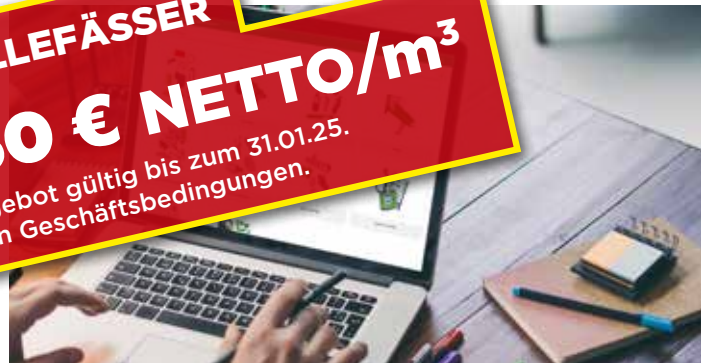

Die Beherrschung der Informatik für eine **ständige und einfache Nachverfolgung mit unseren Händlern**

VERKAUFSAKTION GÜLLEFÄSSER
- 150 bis - 250 € NETTO/m³
Bis zu 7 628 € NETTO Rabatt! Angebot gültig bis zum 31.01.25.
Dieses Angebot unterliegt unseren Geschäftsbedingungen.



Die Verwaltung der Ersatzteile mit einem automatisch erstellten **personalisiertem Ersatzteibuch**, welches anhand der Fahrgestellnummer auf MyJOSKIN heruntergeladen werden kann (Die Versicherung des langfristigen finanziellen Wertes aller JOSKIN Maschinen)



Die Beherrschung des Kundendienstes mit **3 Jahren Garantie** und einem ständigen **Lagerbestand an Ersatzteilen**

